

GLANZLAB



取付マニュアル

目次

ラックスマンPD-171A/AL・PD-191A/AL取付プレート	MH-10B171A (φ 24mm)	-----	1
ラックスマンPD-171A/AL・PD-191A/AL取付プレート	MH-9B171A (φ 24mm)	-----	2
ラックスマンPD-171、PD151/151MARKII取付プレート	MH-9B171 (φ 24mm)	-----	3
ラックスマンPD-191A/AL 取付プレート	MH-12S191A (φ 30mm)	-----	4
テクニクスSL-1000R 取付プレート	MH-10S1000R/12S1000R (φ 30mm)	-----	5
トランスロータTourbillion 取付プレート	MH-124STOB (φ 30mm)	-----	6
トランスロータZET3 取付プレート	MH-124SZET3 (φ 30mm)	-----	7
クリアオーディオOvation 取付プレート	MH-94SCLOV (φ 30mm)	-----	8
クリアオーディオPerformance DC 取付プレート	MH-9BCLPDC (φ 24mm)	-----	9
TechDAS Air Force V Premium 取付プレート	MH-12SDQX, 9/10SDQX (φ 30mm)	-----	10
ortofon Solid Machine 取付プレート	MH-124SSM (φ 30mm)	-----	11
ortofon ACOUSTICSolid Machine 1111取付プレート	MH-10BSM111 (φ 24mm)	-----	12
ortofon Solid wood MPX 取付プレート	MH-9BMPX (φ 24mm)	-----	13
ヤマハGT-5000 取付プレート	MH-GT5000 (φ 24mm)	-----	14
SME取付試聴用簡易プレート	MH-SME24 (φ 24mm)	-----	15
SME取付試聴用簡易プレート	MH-SME30 (φ 30mm)	-----	16
SME取付穴専用ベース	MH-SME16S	-----	17
オーディオノートGINGA用SME取付穴専用ベース	MH-GINGA	-----	18
ESOTERIC (エソテリック) Grandioso T1取付プレート	MH-12T1 (φ 30mm)	-----	19
YUKI (由紀精密) AP-01EM 取付プレート	MH-12YUKI (φ 30mm)	-----	20

* 情報は随時更新されます

* 該当するプレーヤーがない場合には受注生産もいたします。メーカーまでご相談ください。

この度は、お買い上げありがとうございます。
ラックスマンのプレーヤーに10吋のアームを取り付けるプレートです。
PD-171A/AL・PD-191A/AL取付用

MH-10B171Aφ24mm



材質：ステンレス製

レコード盤

239

ターンテーブル心棒

*Sタイプを取り付ける場合、Sタイプの標準ベース（φ30mm）のナットが取付穴側面にあたりますので、穴径φ24mmのプレートで取り付けます。そのためφ24mmベースと交換いたしますので、事前にご相談ください。

トーンアーム付属の平ワッシャは
使用しない

株式会社GLANZLAB

本社・ラボ：静岡県沼津市大岡788-5 〒410-0022
TEL 055-963-8712 FAX 055-963-8758
東京営業所：東京都文京区湯島3-6-1全国家電会館3F 〒113-0034
TEL 03-5834-3680 MAIL info@glanz1.com

この度は、お買い上げありがとうございます。
ラックスマンのプレーヤーに9吋のアームを取り付けるプレートです。
PD-171A/AL・PD-191A/AL取付用

MH-9B171A ϕ 24mm



材質：ステンレス製

レコード盤

214

ターンテーブル心棒

*Sタイプを取り付ける場合、Sタイプの標準ベース (ϕ 30mm) のナットが取付穴側面にあたりますので、穴径 ϕ 24mmのプレートで取り付けます。そのため ϕ 24mmベースと交換いたしますので、事前にご相談ください。

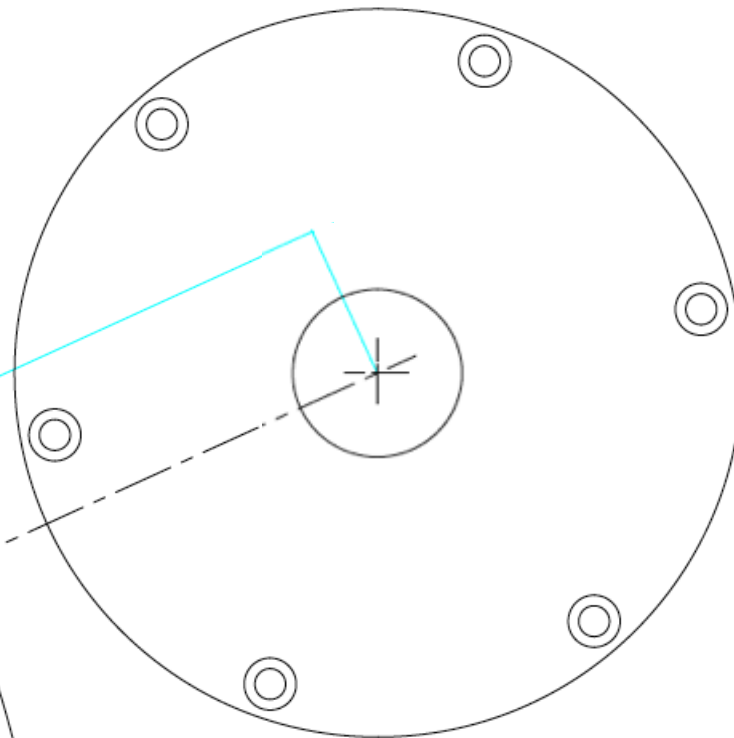

センター穴なので回りの6カ所ネジはどの向きでも止めて大丈夫です。

株式会社GLANZLAB

本社・ラボ：静岡県沼津市大岡788-5 〒410-0022
TEL 055-963-8712 FAX 055-963-8758
東京営業所：東京都文京区湯島3-6-1 全国家電会館3F 〒113-0034
TEL 03-5834-3680 MAIL info@glanz1.com

MH-9B171 ϕ 24mm

この度は、お買い上げありがとうございます。
ラックスマンPD-171、PD151/151 MARK II 用の取付ベースです。



トーンアーム MH-9B (9吋)



ラックスマン
専用ベース



MH-9B171

ラックスマン専用ベースを取り外しこのベースにかえます。
取付ネジは既設のネジを使用してください。

*本ベースは取付ボードに木ねじ固定もできるベースです。

株式会社GLANZLAB

本社・ラボ：静岡県沼津市大岡788-5 〒410-0022
TEL 055-963-8712 FAX 055-963-8758
東京営業所：東京都文京区湯島3-6-1全国家電会館3F 〒113-0034
TEL 03-5834-3680 MAIL info@glanz1.com

この度は、お買い上げありがとうございます。
12吋用：MH-1200S/プレミアムMH-12SUS・MH-12KATANA
ラックスマンPD-191A/AL 取付プレート

MH-12S191A

穴径：Φ30
材質：ステンレス



- (1) まず最初にベースをプレートに取り付けしてください。
- (2) PD-191A/ALの左後部2カ所の穴にネジ止めします。
(ネジは付属されています)
- (3) プレート取り付けした後、アームを取り付けてください。

【注意事項】

- ・PD-191A/ALを持ち運ぶ際は、PD-191A/AL本体を持ってください。
- ・プレートは**持ち運ぶための強度はありません**。歪んだり、外れたりしてプレーヤーを落としたり壊したりすることがあります。
- ・**プレートに手をかけて持たないようご注意ください。**

株式会社GLANZLAB

本社・ラボ：静岡県沼津市大岡788-5 〒410-0022
TEL 055-963-8712 FAX 055-963-8758
東京営業所：東京都文京区湯島3-6-1 全国家電会館3F 〒113-0034
TEL 03-5834-3680 MAIL info@glanz1.com

この度は、お買い上げありがとうございます。

MH-1200S/プレミアムSUS・KATANA(12吋) Tourbillon取付けプレート

MH-124STOB

材質：ステンレス

穴径：Φ30



STEP 1：アーム及び既存プレートの取り外し

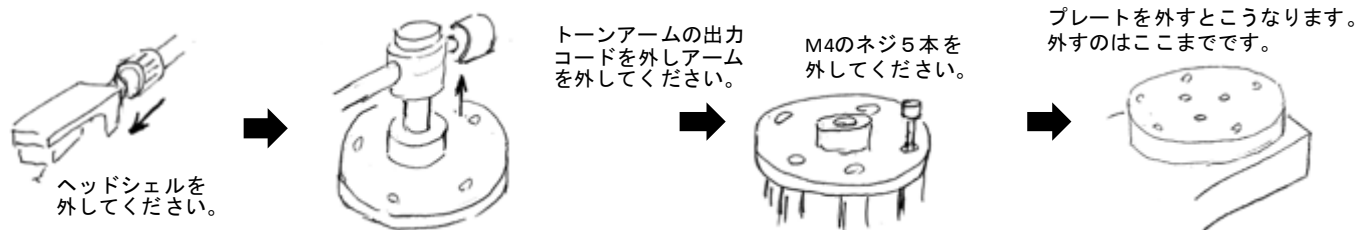

STEP 2：プレートの取り付け

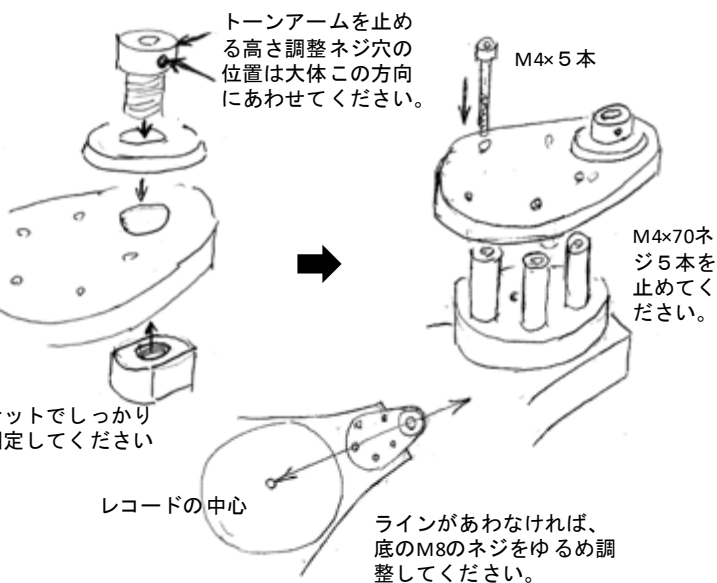

STEP 3：アームの取り付け

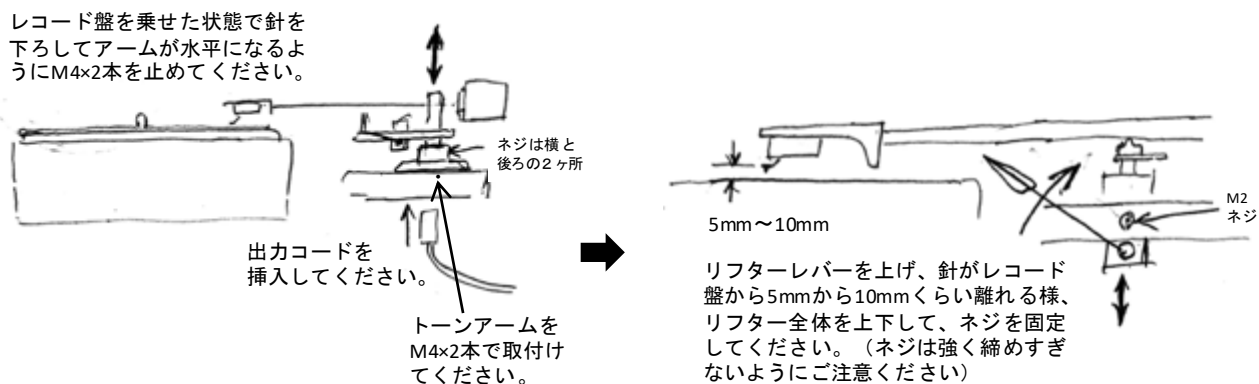

株式会社GLANZLAB

本社・ラボ：静岡県沼津市大岡788-5 〒410-0022
 TEL 055-963-8712 FAX 055-963-8758
 東京営業所：東京都文京区湯島3-6-1全国家電会館3F 〒113-0034
 TEL 03-5834-3680 MAIL info@glanz1.com

この度は、お買い上げありがとうございます。
MH-1200S/プレミアムSUS・KATANA(12吋) ZET3用取付けプレート

MH-124SZET3

材質：ステンレス
穴径：Φ30



STEP 1：アーム及び既存プレートの取り外し

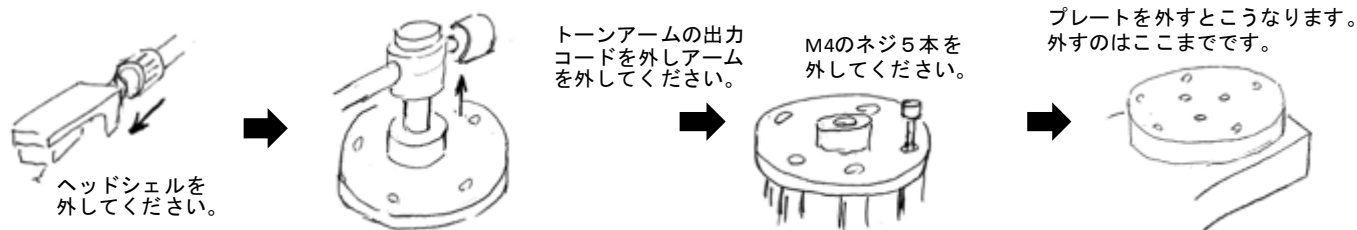

STEP 2：プレートの取り付け

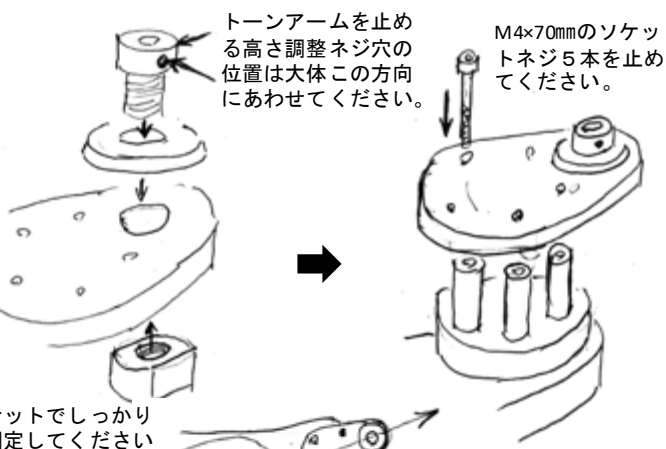

STEP 3：アームの取り付け

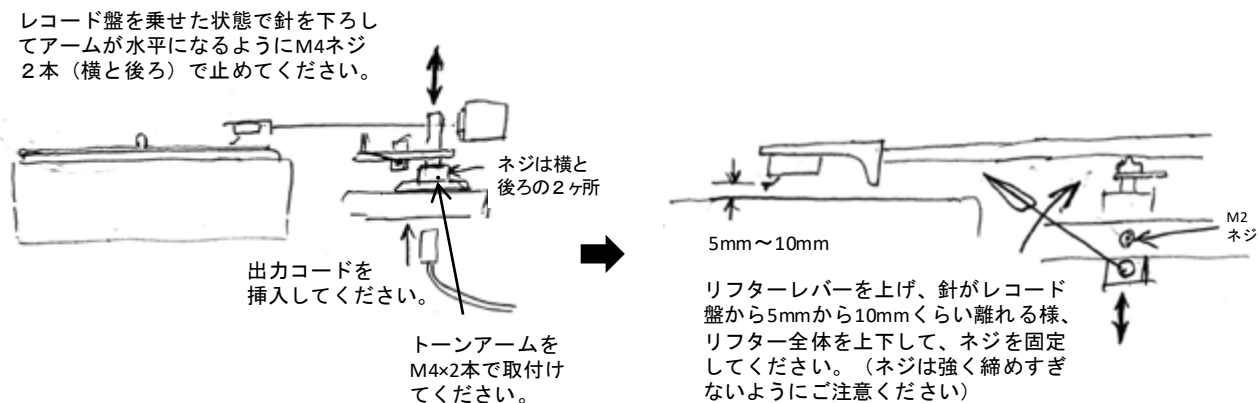

ネジを定位置に固定すればアームに同封しているテンプレート（型紙）で位置を合わせる必要はありません。ラインがあわなければ、底のM8のネジをゆるめ調整してください。

レコードの中心

株式会社GLANZLAB

本社・ラボ：静岡県沼津市大岡788-5 〒410-0022
TEL 055-963-8712 FAX 055-963-8758
東京営業所：東京都文京区湯島3-6-1全国家電会館3F 〒113-0034
TEL 03-5834-3680 MAIL info@glanz1.com

この度は、お買い上げありがとうございます。

Clearaudio Ovationのステンレス製のオプションプレート（既存プレートを交換）

MH-94SCLOV

1. 既存プレートを外す : 底の方から6本のネジを外し上部の既存プレートを外す。
2. アームベースの取付 : プレートMH-94SCLOVにアームベースを仮付けする。
3. プレートの仮止め : 6本のネジでプレーヤーボードにプレートを仮止めする。
4. アームの取付穴位置調整 : プレートを回転させアーム取付穴の中心がレコードの中心軸から214mmになるようにあわせる。
5. アームの高さ調整ネジ位置 : ネジ穴は右図の→位置（2ヶ所）に合わせ、プレートをはずしてベースのナットを締めて固定。
6. プレートの固定 : 再度6本のネジでしっかり止める。
7. トーンアームの取付 : トーンアームを取付け、ケーブルを差し込む。

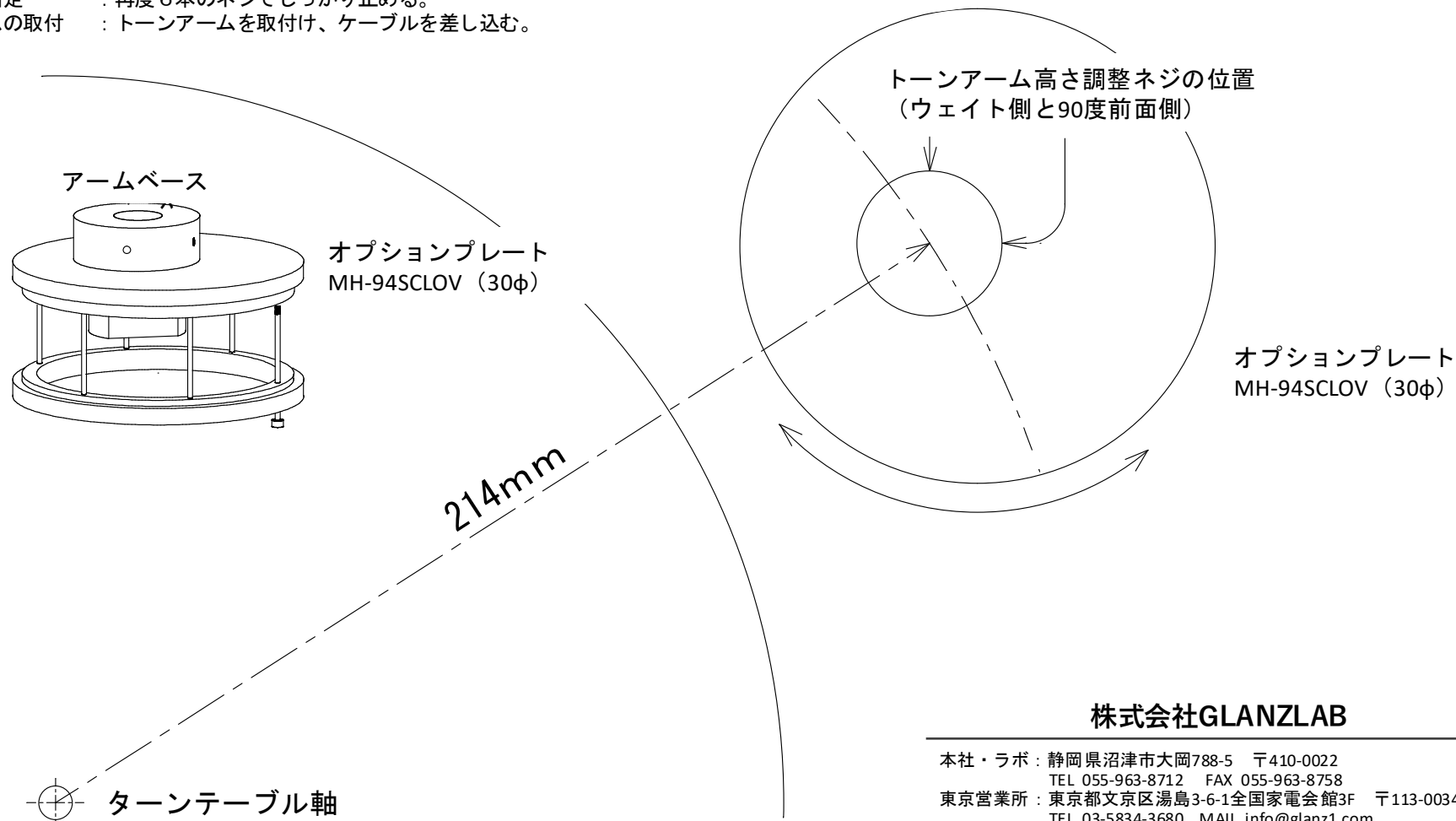

株式会社GLANZLAB

本社・ラボ：静岡県沼津市大岡788-5 〒410-0022
 TEL 055-963-8712 FAX 055-963-8758
 東京営業所：東京都文京区湯島3-6-1全国家電会館3F 〒113-0034
 TEL 03-5834-3680 MAIL info@glanz1.com

この度は、お買い上げありがとうございます。

Clearaudio Performance DCのステンレス製のオプションプレート（既存プレートを交換）

MH-9BCLPDC

1. 既存プレートを外す : 底の方から6本のネジを外し上部の既存プレートを外す。
2. アームベースの取付 : プレートMH-9BCLPDCにアームベースを仮付けする。
3. プレートの仮止め : 6本のネジでプレーヤーボードにプレートを仮止めする。
4. アームの取付穴位置調整 : プレートを回転させアーム取付穴の中心がレコードの中心軸から214mmになるようにあわせる。
5. アームの高さ調整ネジ位置 : ネジ穴は右図の→位置（2ヶ所）に合わせ、プレートははずしてベースのナットを締めて固定。
6. プレートの固定 : 再度6本のネジでしっかり止める。
7. トーンアームの取付 : トーンアームを取付け、ケーブルを差し込む。

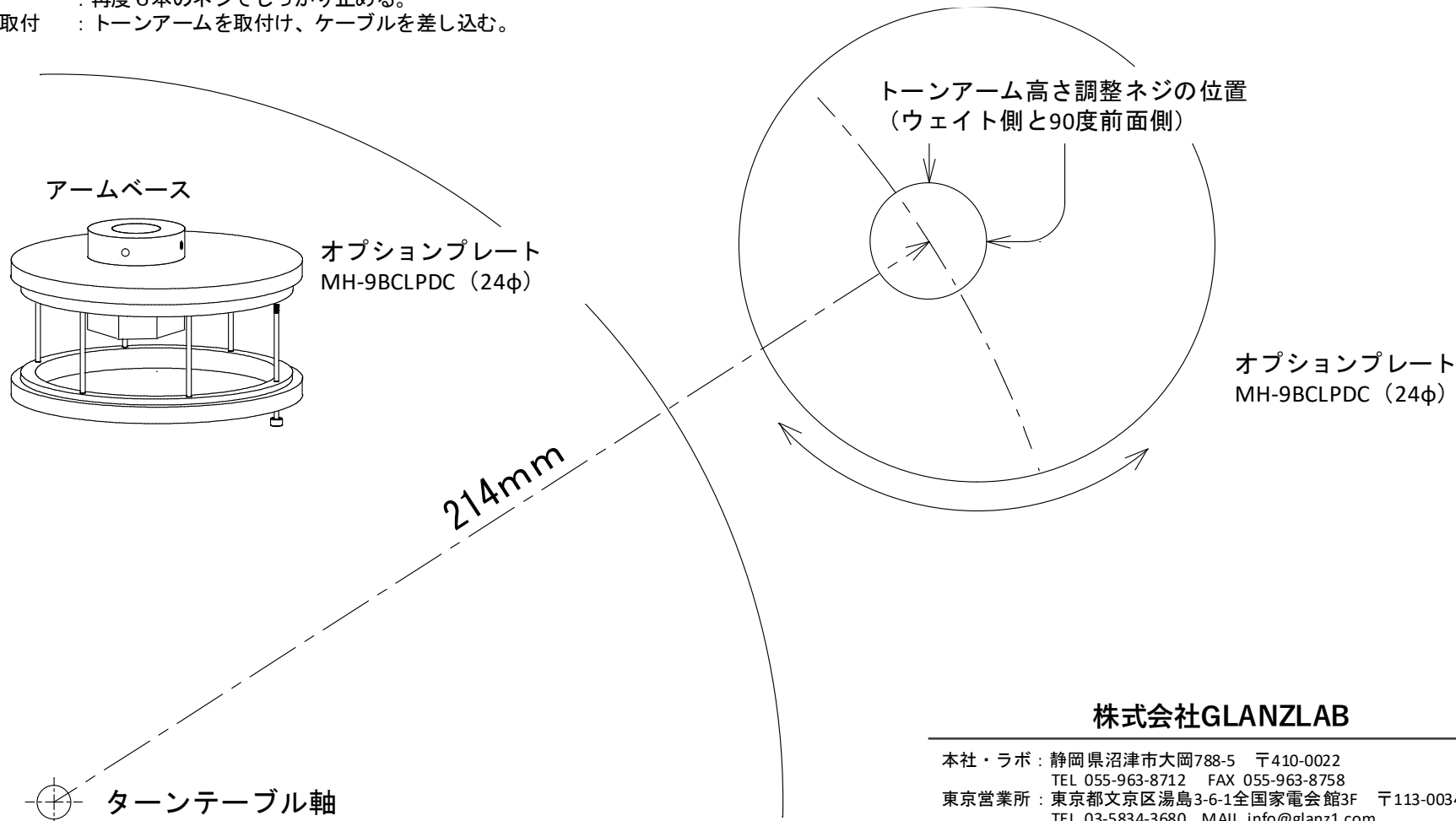

株式会社GLANZLAB

本社・ラボ : 静岡県沼津市大岡788-5 〒410-0022
 TEL 055-963-8712 FAX 055-963-8758
 東京営業所 : 東京都文京区湯島3-6-1 全国家電会館3F 〒113-0034
 TEL 03-5834-3680 MAIL info@glanz1.com

TechDAS Air Force V Premium

テクダスエアフォースファイブプレミアム 取付プレート

MH-12SDQX 12吋

MH-9/10SDQX 9/10吋 兼用

この度は、お買い上げありがとうございます。

本プレートはTechDAS Air Force V Premium（テクダス・エアフォース・ファイブプレミアム）専用の取付プレートです。



12吋用取付プレート
MH-12SDQX
Φ30 ステンレス



9吋、10吋兼用取付プレート
MH-9/10SDQX
Φ30 ステンレス

トーンアーム製品に同封されている以下のような取付用型紙を使い、位置を合わせてプレートを取り付け固定してください。

取付用型紙図

* 製品に同封、MH-900Sは9吋
(10吋のアームにはMH-1000Sの型紙、12吋のアームにはMH-1200Sの型紙が同封されています)

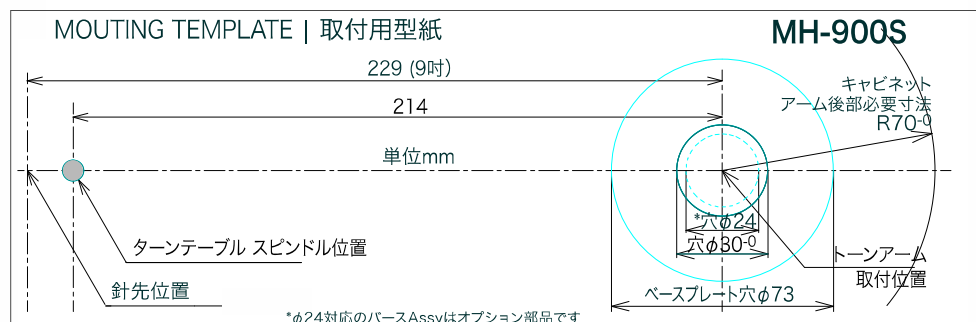

株式会社GLANZLAB

本社・ラボ：静岡県沼津市大岡788-5 〒410-0022
TEL 055-963-8712 FAX 055-963-8758
東京営業所：東京都文京区湯島3-6-1 全国家電会館3F 〒113-0034
TEL 03-5834-3680 MAIL info@glanz1.com

この度は、お買い上げありがとうございます。
ortofon Solid Machine オプションプレート

MH-124SSM

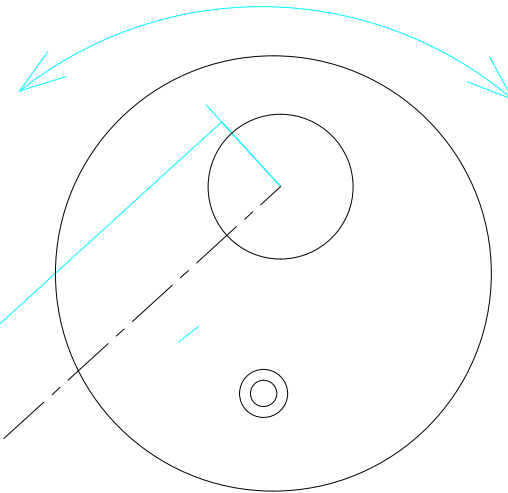

305

ソリッドマシーン (Solid Machine) には、 $\phi 73$ のプレートを使用せずに取り付け可能です。
 $\phi 73$ のプレートを取り外した方が見た目が良くなります。

取り外す $\phi 73$ のプレート

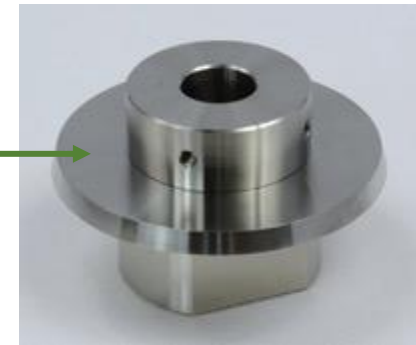

株式会社GLANZLAB

本社・ラボ：静岡県沼津市大岡788-5 〒410-0022
TEL 055-963-8712 FAX 055-963-8758
東京営業所：東京都文京区湯島3-6-1全国家電会館3F 〒113-0034
TEL 03-5834-3680 MAIL info@glanz1.com

この度は、お買い上げありがとうございます。
 ortofon ACOUSTIC Solid Machine 111 オプションプレート

MH-10BSM111

1. プレーターの取付：プレートMH-10BSM111を裏面の取付ネジ2カ所でプレーヤーに取付ける。（取付ネジ位置は下図の点線円）
2. アームベースの取付：高さ調整ネジ穴は図の→位置（ウェイト側と90度前面側）になるよう取付け、ナットを締めて固定。



トーンアーム高さ調整ネジの位置
 （ウェイト側と90度前面側）

裏側の取付ネジ
 ×2

トーンアームの固定ビス位置

プレート
 MH-10BSM111 (24φ)

○ ターンテーブル軸

株式会社GLANZLAB

本社・ラボ：静岡県沼津市大岡788-5 〒410-0022
 TEL 055-963-8712 FAX 055-963-8758
 東京営業所：東京都文京区湯島3-6-1全国家電会館3F 〒113-0034
 TEL 03-5834-3680 MAIL info@glanz1.com

この度は、お買い上げありがとうございます。
 ortofon Solid wood MPX用オプションプレート

MH-9BMPX

1. プレートの取付：プレートMH-9BMPXをプレーヤー取付穴に置き、ネジで固定してください。
 (注意点) アーム取付中心とターンテーブル軸の長さは214mmです。プレートを回転して214mmになるように調整してください。(①参照)
2. アームベースの取付：高さ調整ネジ穴は図の→位置(ウェイト側と90度前面側)になるよう取付し、ナットを締めて固定してください。

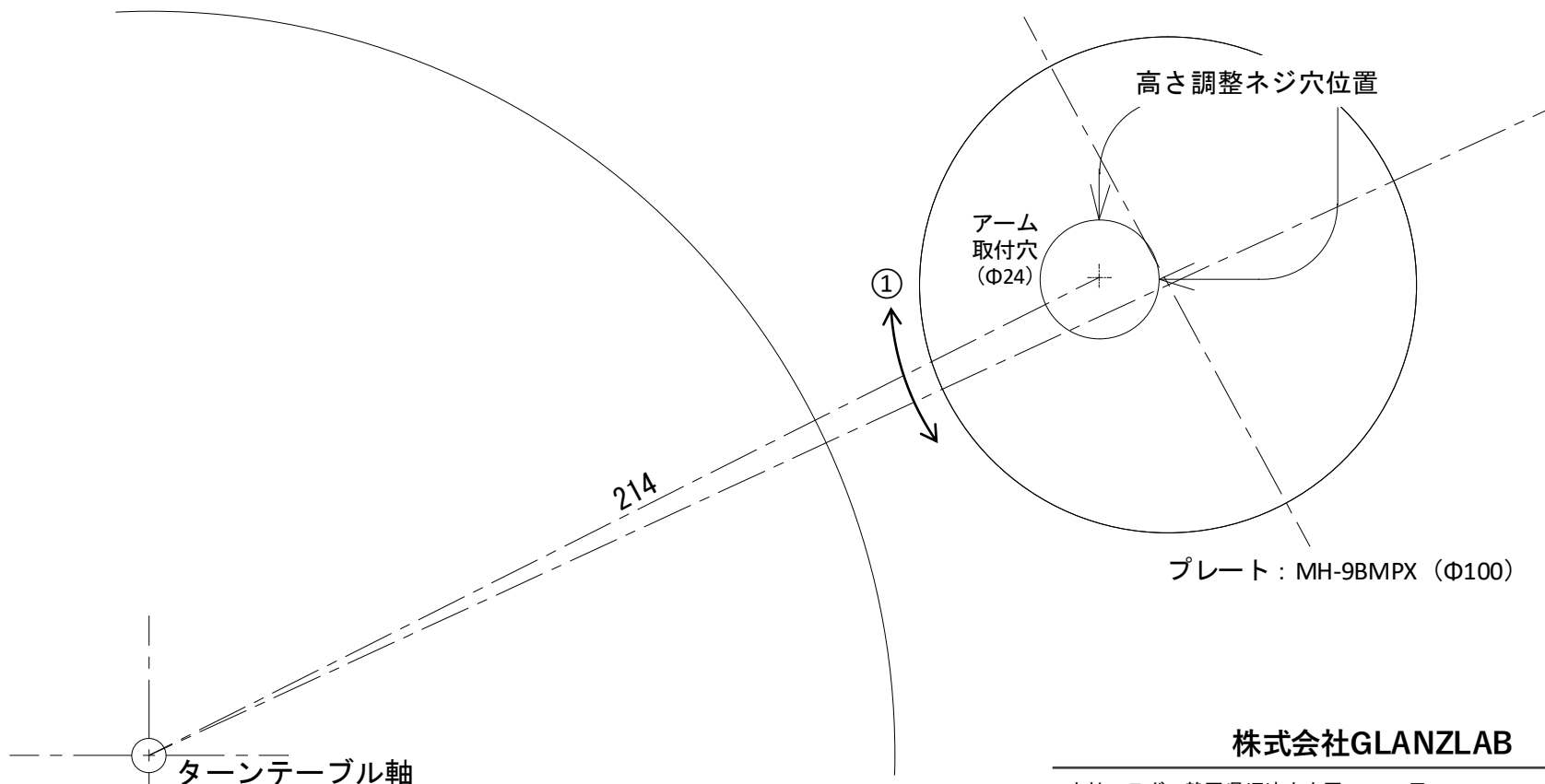

株式会社GLANZLAB

本社・ラボ：静岡県沼津市大岡788-5 〒410-0022
 TEL 055-963-8712 FAX 055-963-8758
 東京営業所：東京都文京区湯島3-6-1 全国家電会館3F 〒113-0034
 TEL 03-5834-3680 MAIL info@glanz1.com

この度は、お買い上げありがとうございます。
ヤマハGT-5000 取付けプレート

MH-GT5000

レコード盤



穴の位置：9吋左側、10吋は右側

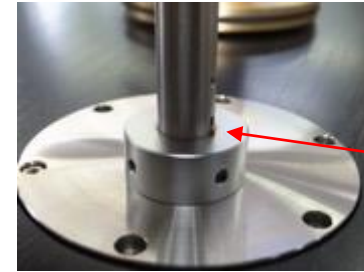

既設の5 Pプラグの
ピンの飛び出しは1mm
くらいでカット、あるいは
取り外してください。

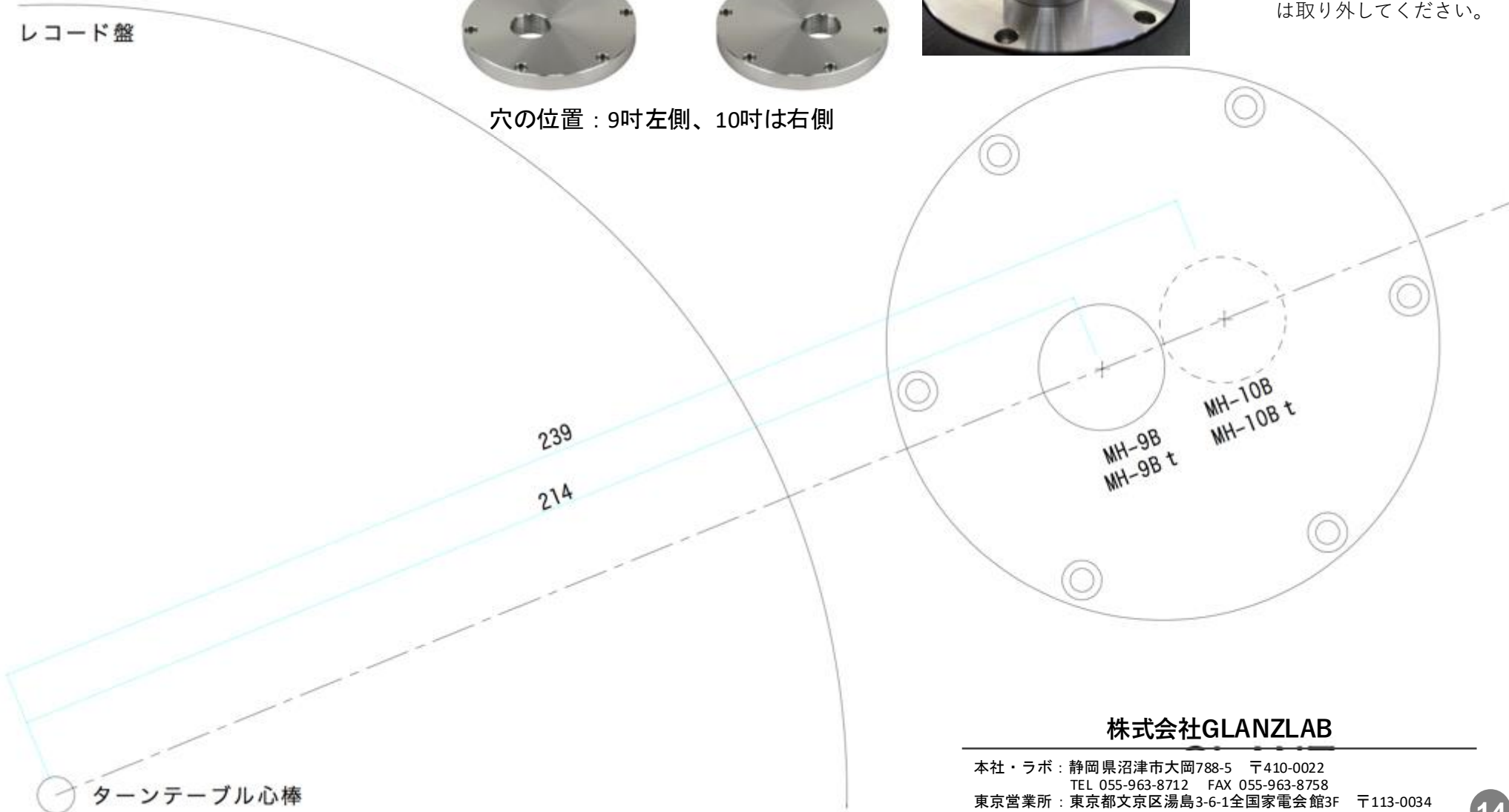

株式会社GLANZLAB

本社・ラボ：静岡県沼津市大岡788-5 〒410-0022
TEL 055-963-8712 FAX 055-963-8758
東京営業所：東京都文京区湯島3-6-1 全国家電会館3F 〒113-0034
TEL 03-5834-3680 MAIL info@glanz1.com

この度は、お買い上げありがとうございます。
GLANZLABのトーンアーム試聴用簡易プレート

MH-SME24 (Φ24)

付属部品 取付ネジ 12mm × 4本

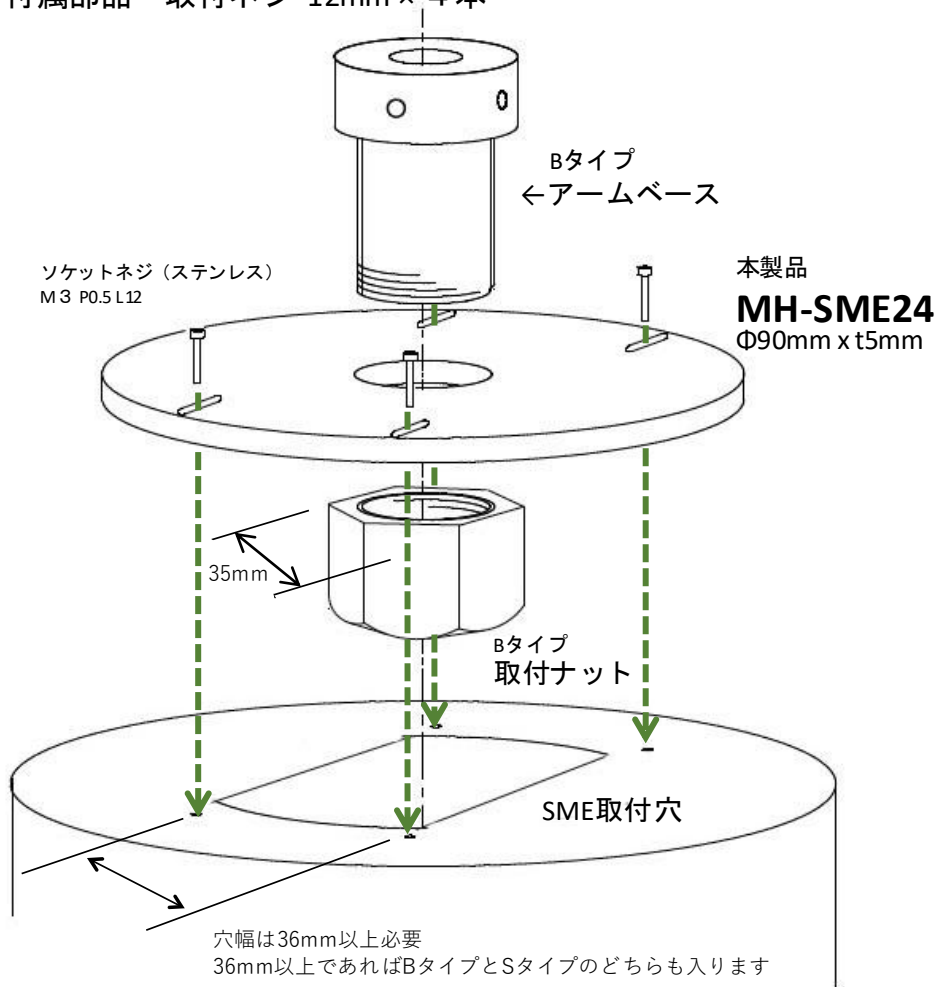

* 本製品はSME取付穴に取り付ける試聴用簡易プレートです。
音質上100%の性能が出ません。

- 1、Bタイプアームベースの平ワッシャーを本製品に交換し、ベース組み立てます。

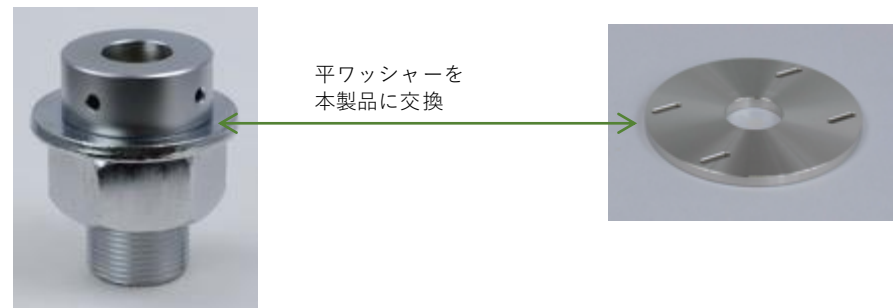

- 2、付属品の取付ネジを使ってSME取付穴に取り付けます。

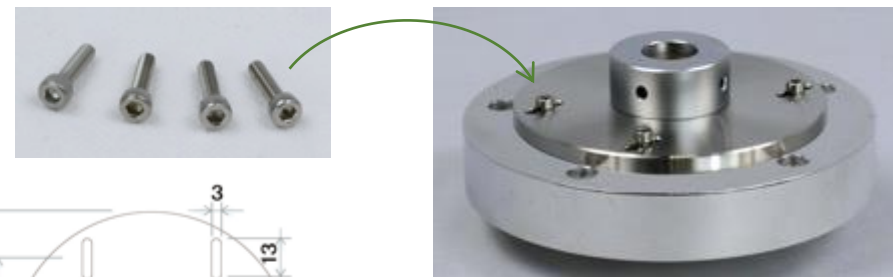

プレーヤー付属のプレートに本製品を取り付けたところ。なお取付プレートがなくボードに穴が空いているプレーヤーもあります。

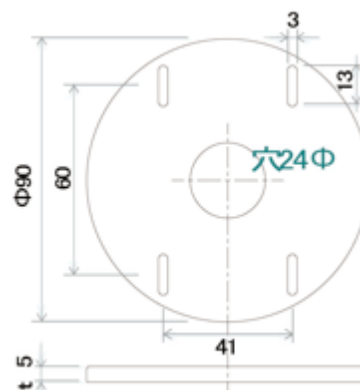

株式会社GLANZLAB

本社・ラボ：静岡県沼津市大岡788-5 〒410-0022
TEL 055-963-8712 FAX 055-963-8758
東京営業所：東京都文京区湯島3-6-1 全国家電会館3F 〒113-0034
TEL 03-5834-3680 MAIL info@glanz1.com

【注意事項】

SME取付穴サイズ（上図「36mm以上必要」と記載のところ）は、プレーヤーによって異なります。穴幅が36mm未満の場合には、Bのナットは入りますが、Sの取付ナットは穴に入りません。穴のサイズは事前にご確認ください。

サイズ・寸法

この度は、お買い上げありがとうございます。
GLANZLABのトーンアーム試聴用簡易プレート

MH-SME30 (Φ30)

付属部品 取付ネジ 12mm × 4本

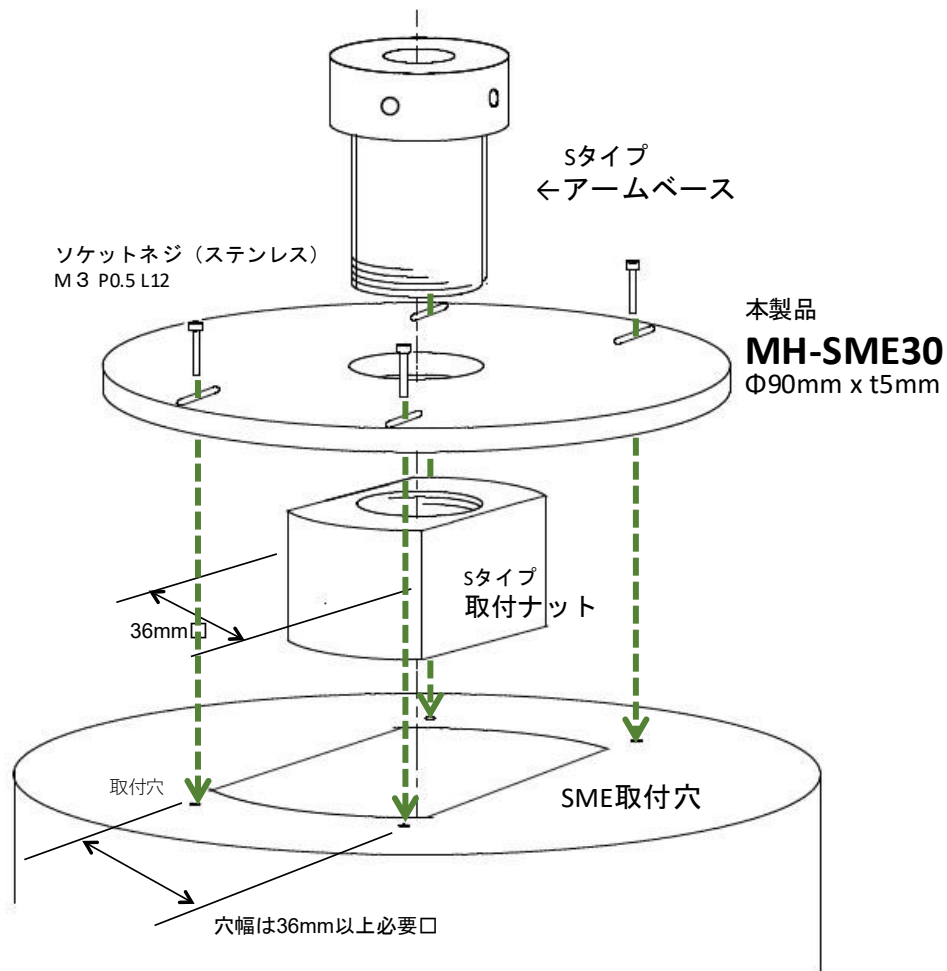

* 本製品はSME取付穴に取り付ける試聴用簡易プレートです。
音質上100%の性能が出ません。

- 1、弊社既存のSタイプアームベースのプレートを本製品に交換し、ベースを組み立てます。

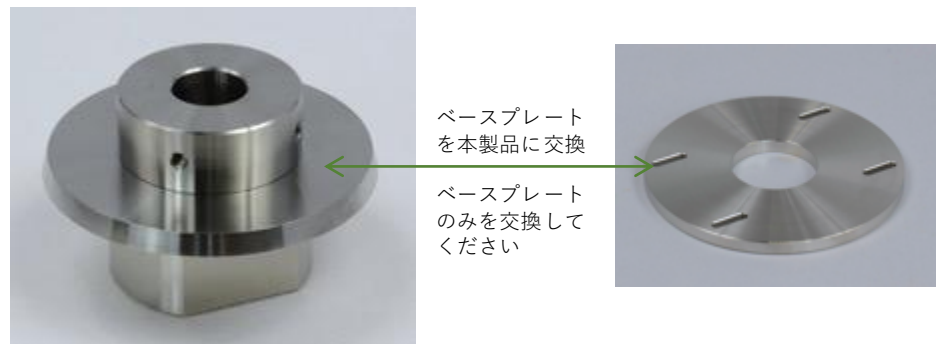

- 2、付属品の取付ネジを使ってSME取付穴に取り付けます。

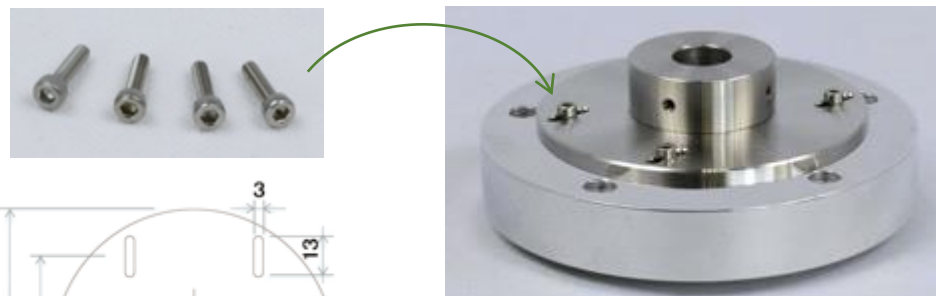

プレーヤー付属のプレートに本製品を取り付けたところ。なお取付プレートがなくボードに穴が空いているプレーヤーもあります。

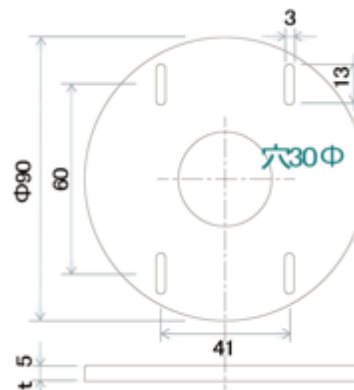

サイズ・寸法

株式会社GLANZLAB

本社・ラボ：静岡県沼津市大岡788-5 〒410-0022
TEL 055-963-8712 FAX 055-963-8758
東京営業所：東京都文京区湯島3-6-1全国家電館3F 〒113-0034
TEL 03-5834-3680 MAIL info@glanz1.com

【注意事項】
SME取付穴サイズ（上図「36mm以上必要」と記載のところ）は、プレーヤーによって異なります。穴幅が36mm未満の場合には、取付ナットが穴に入りません。穴のサイズは事前にご確認ください。なお、穴幅が36mm未満の場合には、MH-16SMEベース（弊社別売品）をご使用ください。

この度は、お買い上げありがとうございます。

SME取付穴専用ベース

MH-SME16S

材質 ステンレス

9吋・10吋・12吋共通ベースです。
9吋・10吋・12吋それぞれの取付穴の
位置は若干スライドし微調整できます。



SME16Sに弊社トーンアームを取付

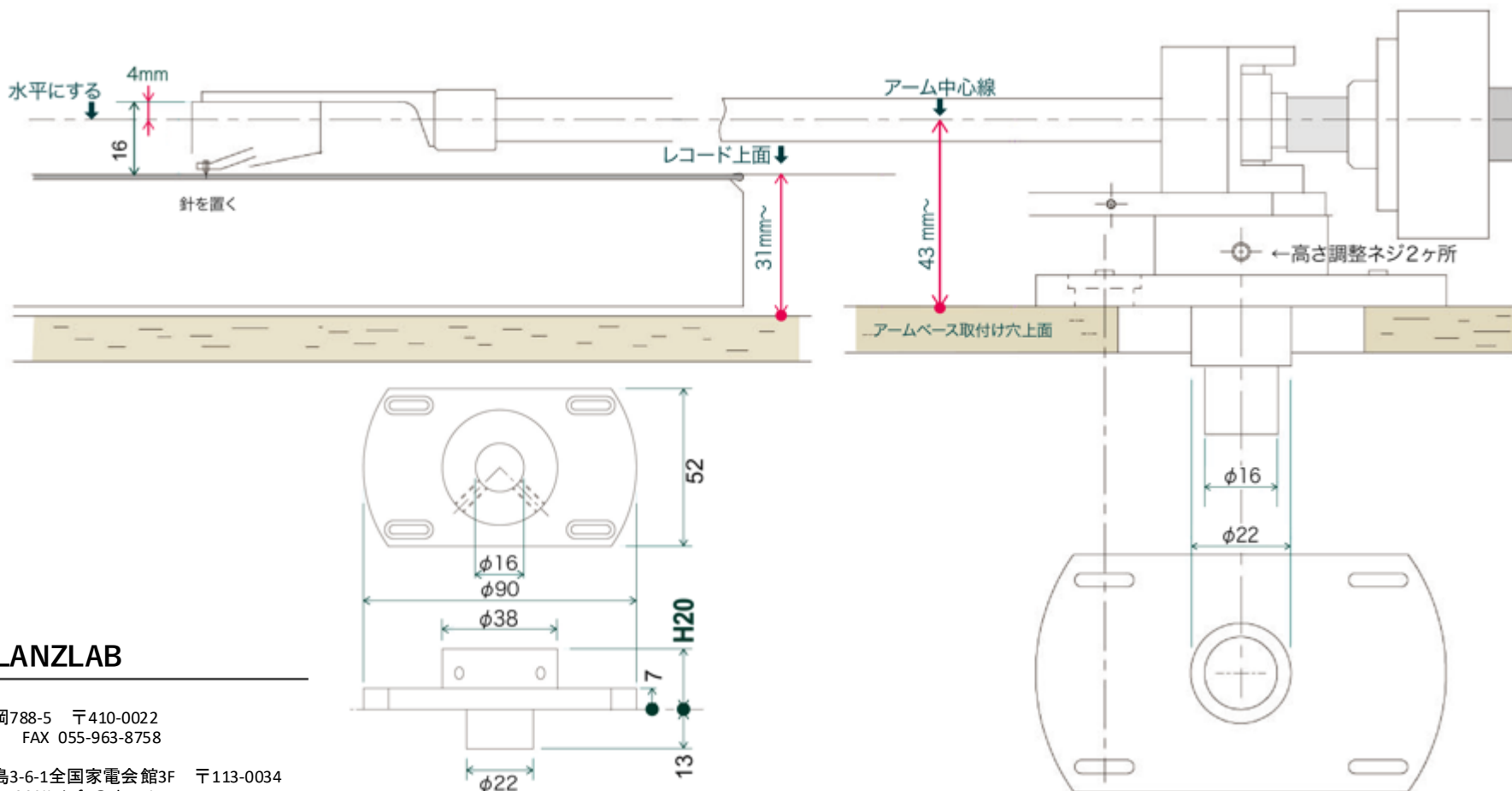

株式会社GLANZLAB

本社・ラボ：
静岡県沼津市大岡788-5 〒410-0022
TEL 055-963-8712 FAX 055-963-8758
東京営業所：
東京都文京区湯島3-6-1全国家電館3F 〒113-0034
TEL 03-5834-3680 MAIL info@glanz1.com

この度は、お買い上げありがとうございます。
オーディオノートGINGA用 SME取付穴専用ベース

MH-GINGA

材質 ステンレス

9吋・10吋・12吋共通ベースです。
9吋・10吋・12吋それぞれの取付穴の
位置は若干スライドし微調整できます。

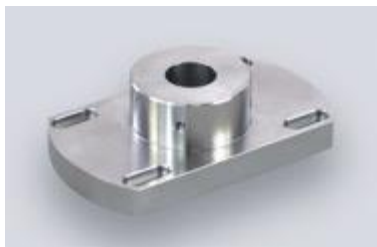

GINGAに弊社トーンアームを取付

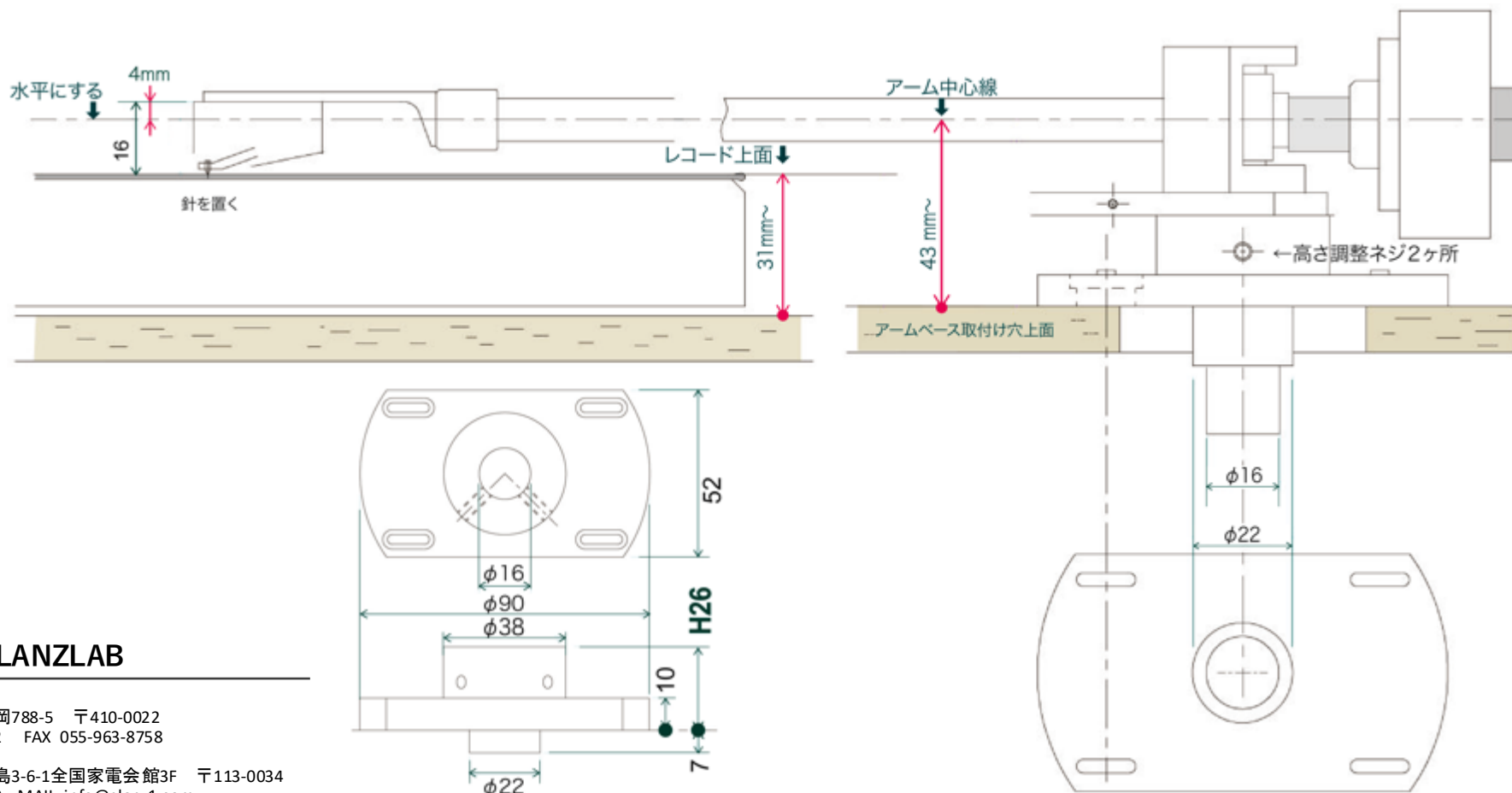

株式会社GLANZLAB

本社・ラボ：
静岡県沼津市大岡788-5 〒410-0022
TEL 055-963-8712 FAX 055-963-8758
東京営業所：
東京都文京区湯島3-6-1 全国家電会館3F 〒113-0034
TEL 03-5834-3680 MAIL info@glanz1.com

ESOTERIC（エソテリック）Grandioso T1 専用の取付プレート 9/10/12吋兼用

MH-12T1

ステンレス製

トーンアーム取付穴φ30

プレーヤー取付穴



この度は、お買い上げありがとうございます。

◎後方ポスト(右)に取り付けられている既存のトーンアームとアームベースを取り外し、弊社トーンアームの取付方法をご説明いたします。
◎アームレスをご購入の場合は、アームベースキット（エソテリック製AB-T1GL1：275,000円（税別））が別途必要です。なお、弊社ではステンレス製のアームベースMH-12T1もご用意しておりますので、ご検討ください。



裏面

後方ポスト（左）への取付は
下記注意事項をご参照ください

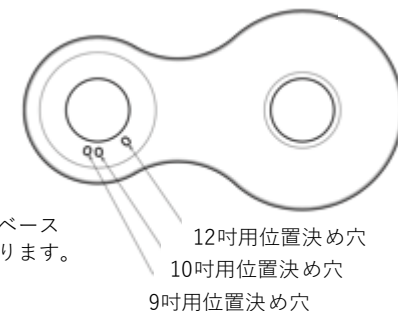

この穴が、アームベース
ポストのピンに入ります。

12吋用位置決め穴
10吋用位置決め穴
9吋用位置決め穴

手順 1

トーンアームをアームベースから取り外します。次にアームベース取り付けネジを緩めて、既存のアームベースを取り外すとアームベースポストが見えてきます。

手順 2

取り付けるトーンアームの長さ（吋）によって、アームベースの傾きが異なりますので下記参照の上、本製品MH-12T1を取り付けてください。アームベース裏面の穴（12吋、10吋、9吋それぞれの）にピンが嵌り位置は固定されますので、弊社トーンアーム梱包内の取付用型紙を使っての位置合せは必要ありません。

手順 3

アームベース取り付けネジを締めてアームベースを固定ください。取り付け後にアームベースにガタつきがないことを確認してください。

手順 4

トーンアームをアームベースに取り付けます。取り付け方法は、トーンアームの取扱説明書をご覧ください。

注意事項

後方ポスト（左）への取り付けには、アームベースキット（エソテリック製AB-T1GL1:275,000円（税別））が必要です。詳細はエソテリックHPでご確認ください。

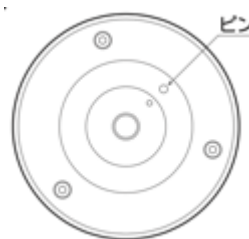

アームベースポスト

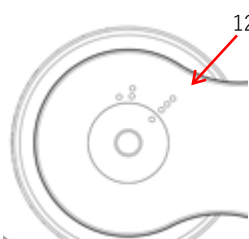

12吋

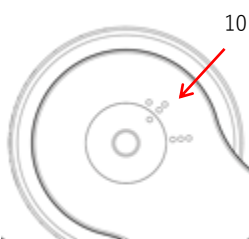

10吋

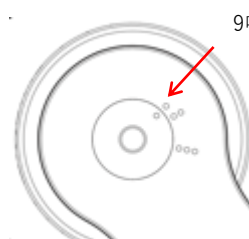

9吋

アームベースの位置合わせ

株式会社GLANZLAB

本社・ラボ：静岡県沼津市大岡788-5 〒410-0022

TEL 055-963-8712 FAX 055-963-8758

東京営業所：東京都文京区湯島3-6-1全国家電館3F 〒113-0034

TEL 03-5834-3680 MAIL info@glanz1.com

この度は、お買い上げありがとうございます。
YUKI（由紀精密）AP-01EM 専用の取付プレート

MH-12YUKI

12吋用 φ30 ステンレス製 1.9kg

- ◎プレーヤー左後ろのプレートを取り外します。裏側のM4のネジを緩めて外してください。
- ◎専用プレートMH-12YUKIを取り付けてください。
- ◎プレートを取り付けた後、トーンアームベースを取り付けし、その後トーンアーム本体を取り付けてください。



プレーヤー左後ろの
プレートを外したところ

右後方ポストに取付希望の場合は、由紀精密までお問い合わせください。
ドイツ・ミュンヘンのHIGH END2024では、右後方ポスト用の取付プレートを参考出品し、MH-1200Sを取り付けました。
(チラン表面の写真)



株式会社GLANZLAB

本社・ラボ：静岡県沼津市大岡788-5 〒410-0022
TEL 055-963-8712 FAX 055-963-8758
東京営業所：東京都文京区湯島3-6-1全国家電会館3F 〒113-0034
TEL 03-5834-3680 MAIL info@glanz1.com